



FRENO IDRAULICO INTEGRATO

Il freno idraulico integrato è un sistema oleopneumatico costituito da un cilindro pneumatico che funziona da attuatore ed un circuito oleodinamico che funziona da freno. Il cilindro pneumatico (di alesaggio 63) ha ingombri secondo norma ISO 15552.

Il circuito oleodinamico comprende un serbatoio di compensazione dei trafilamenti dell'olio e uno o due spilli di regolazione della velocità. Può montare una o più valvole di SKIP (lento-veloce) o STOP, normalmente aperte (NO) o normalmente chiuse (NC), sia in uscita che in rientro stelo. Caratteristica fondamentale di questo dispositivo è che la forza motrice e la forza frenante sono coassiali quindi non generano momenti flettenti indesiderati sullo stelo del cilindro e sulle strutture esterne ad esso collegate. Inoltre, proprio per la sua concezione, questo freno è particolarmente compatto ed ha ingombri ridotti rispetto a quelli dei freni idraulici esterni serie BRK.

Dopo un certo periodo di lavoro, il serbatoio di compensazione del freno deve essere ricaricato dell'olio perso durante il funzionamento.

L'eventuale insufficienza è indicata dalla tacca di minimo livello posta sull'astina del serbatoio: con lo stelo completamente estratto, la tacca di minimo posta sull'asta non deve sporgere meno di 8/10 mm dal tappo serbatoio. Per ricaricare il circuito utilizzare olio idraulico Comlube DEXRON ATF (oppure olio compatibile).

Nei primi cicli di lavoro l'olio in eccesso viene espulso da un forellino posto sul serbatoio.



DATI TECNICI

Guarnizioni		NBR-POLIURETANO	
Pressione d'esercizio	bar	1 ÷ 8	
	MPa	0.1 ÷ 0.8	
	psi	14.5 ÷ 116	
Pressione azionamento valvole NC	bar	3 ÷ 8	
	MPa	0.3 ÷ 0.8	
	psi	43.5 ÷ 116	
Temperatura d'esercizio	°C	-10 ÷ +70	
	°F	14 ÷ 156	
Fluido circuito pneumatico		Aria filtrata con o senza lubrificazione.	
Fluido circuito oleodinamico		DEXRON ATF (Comlube) l'elenco degli olii compatibili è pubblicato sul sito www.metalwork.it	
Alesaggio	mm	63	
Forza sviluppata a 6 bar in spinta	N	1.725	
Forza sviluppata a 6 bar in trazione	N	1.150	
Velocità a 6 bar e 20°C:	con spillo di regolazione	mm/min	30 ÷ 7.000
	con spillo e valvola di STOP NO	mm/min	30 ÷ 6.000
	con spillo e valvola di STOP NC	mm/min	30 ÷ 4.500
	con spillo e valvola di SKIP NO	mm/min	30 ÷ 6.000
	con spillo e valvola di SKIP NC	mm/min	30 ÷ 5.000
	con spillo e valvole STOP+SKIP NO	mm/min	30 ÷ 5.000
	con spillo e valvole STOP+SKIP NC	mm/min	30 ÷ 4.000
	senza spillo ne valvole (rientro veloce)	mm/min	30.000
		(Velocità rilevate su freno con corsa 500 mm e utilizzando tubi ø10 mm)	
Corse standard	mm	50, 100, 150, 200, 250, 300, 350, 400, 450, 500 su richiesta altre corse speciali fino a 500	
Esecuzioni		Regolazione in uscita stelo, in rientro, doppia. Possibilità di montare su ciascun tratto regolato le seguenti combinazioni di valvole: STOP NO, STOP NC, SKIP NO, SKIP NC, DOPPIO STOP NO, DOPPIO STOP NC, DOPPIO SKIP NO, DOPPIO SKIP NC, STOP NO+STOP NC, SKIP NO+SKIP NC, STOP NO+SKIP NO, STOP NC+SKIP NC, STOP NO+SKIP NC, STOP NC+SKIP NO	
Magnete per sensori		Tutte le versioni sono complete di magnete	

COMPONENTI

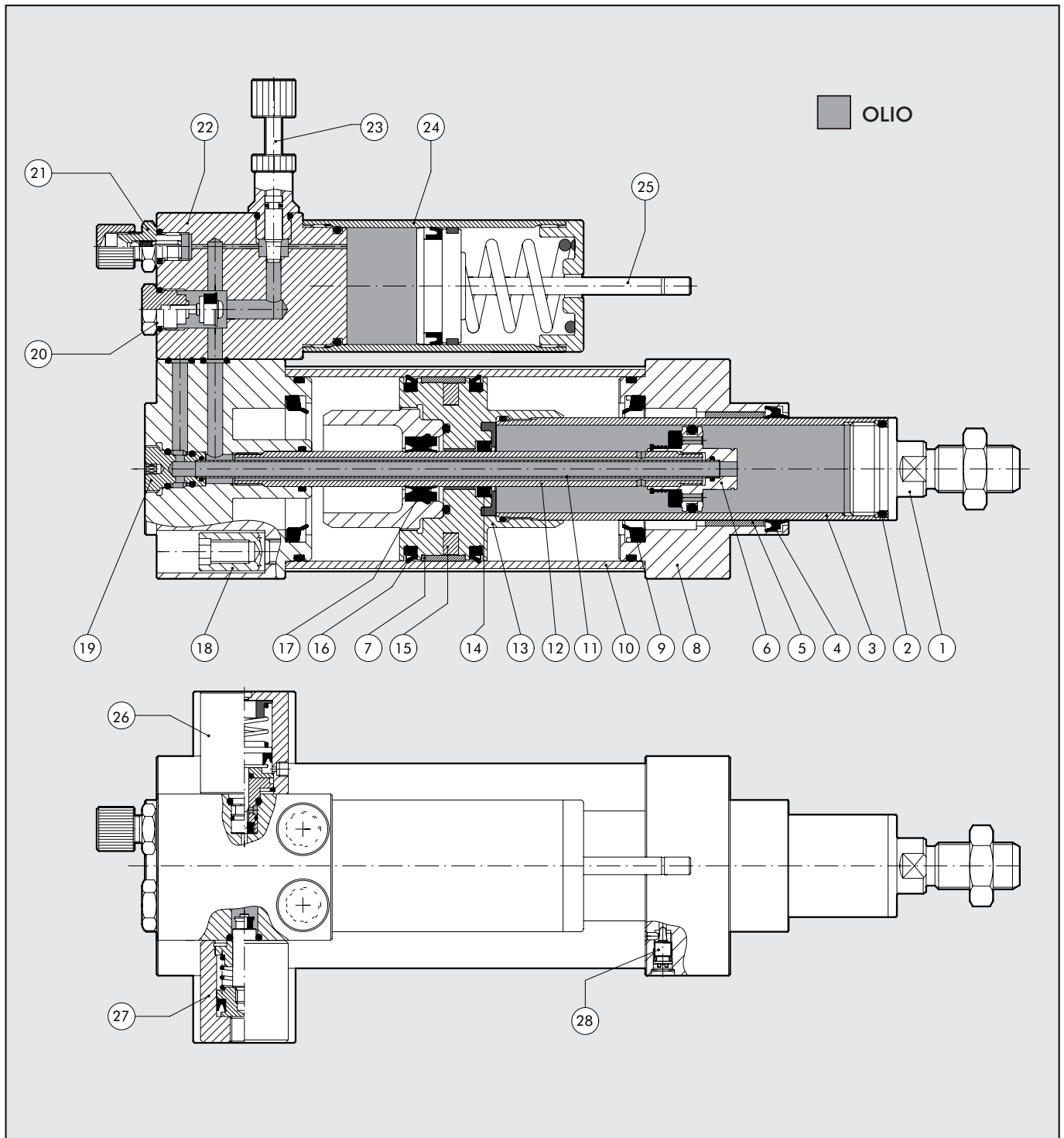

- | | | |
|---|--|---|
| ① CODOLO: acciaio zincato | ⑩ CAMICIA: alluminio profilato, anodizzato e calibrato | ⑲ BUSSOLA: ottone nichelato |
| ② OR: gomma NBR | ⑪ TUBO INTERNO: ottone | ⑳ VALVOLA NON RITORNO |
| ③ STELO: acciaio cromato a spessore | ⑫ TUBO INTERMEDIO: acciaio | ㉑ VALVOLA CARICAMENTO OLIO |
| ④ GUARNIZIONE STELO: poliuretano | ⑬ PISTONE: alluminio | ㉒ BLOCCO DI REGOLAZIONE: alluminio anodizzato |
| ⑤ BOCCOLA DI GUIDA: nastro acciaio con riporto di bronzo e PTFE | ⑭ GUARNIZIONE STELO: poliuretano | ㉓ SPILLO DI REGOLAZIONE |
| ⑥ PISTONE INTERNO: ottone | ⑮ MAGNETE: plastoferrite | ㉔ SERBATOIO RECUPERO OLIO |
| ⑦ PIATTINO: PTFE | ⑯ GUARNIZIONE PISTONE: gomma NBR | ㉕ ASTINA LIVELLO OLIO: acciaio zincato |
| ⑧ TESTATA: alluminio anodizzato | ⑰ GUARNIZIONE STELO: poliuretano | ㉖ VALVOLA NC |
| ⑨ GUARNIZIONE AMMORTIZZO: gomma NBR | ⑱ VITE FISSAGGIO-ASSEMBLAGGIO: vite autoformante | ㉗ VALVOLA NO |
| | | ㉘ SPILLO AMMORTIZZO |



VALVOLE SKIP E STOP

La valvola di STOP NO, quando azionata, blocca il movimento del cilindro; viceversa la valvola di STOP NC blocca il cilindro quando non è azionata.

La valvola di SKIP NO, quando azionata, consente la regolazione della velocità del cilindro per mezzo dell'apposito spillo; viceversa la valvola di SKIP NC consente la regolazione della velocità del cilindro quando non è azionata.

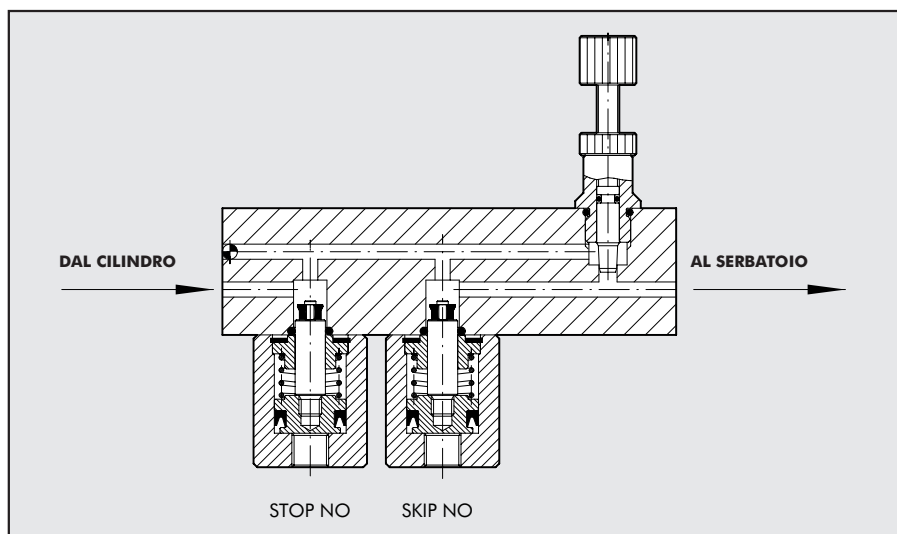

DISEGNI D'INGOMBRO DELLE VARIE VERSIONI

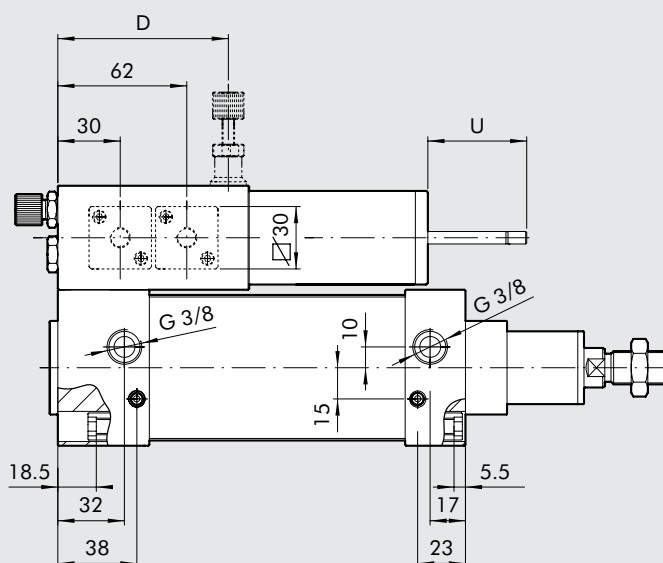
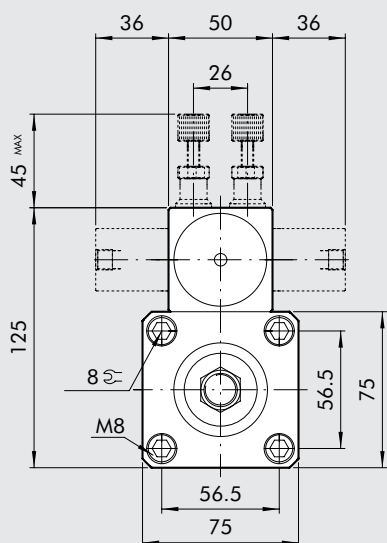

Corsa	B	U max
50	96	25
100	96	29
150	121	34
200	121	38
250	161	43
300	161	47
350	161	52
400	206	56
450	206	61
500	291	65

Tipologia	A	D
Solo regolazione	50	40
1 valvola per lato	50	40
2 valvole per lato	82	72

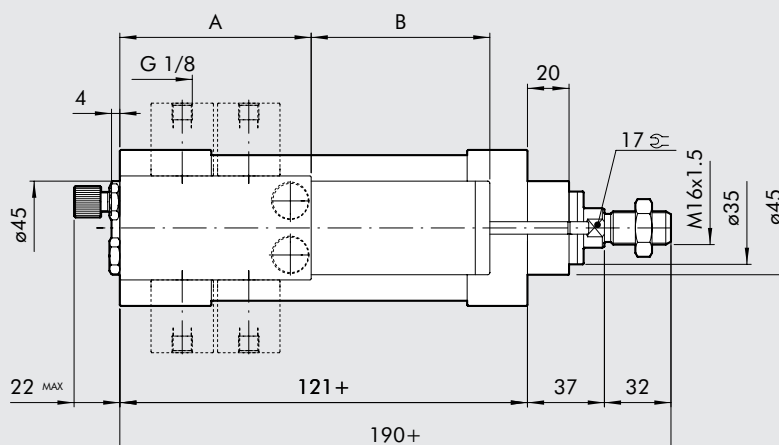

CHIAVE DI CODIFICA

W 1 7 3	2	3	1	0	0 5 0 0
FRENO INTEGRATO	REGOLAZIONE	VALVOLE DI CONTROLLO USCITA STELO	VALVOLE DI CONTROLLO RIENTRO STELO	ALESAGGIO	CORSA
W173 Freno integrato	0 Uscita 1 Rientro 2 Doppia	0 Senza valvole 1 Stop NO 2 Stop NC 3 Skip NO 4 Skip NC 5 Stop NO Skip NO 6 Stop NO Skip NC 7 Stop NC Skip NO 8 Stop NC Skip NC	0 Senza valvole 1 Stop NO 2 Stop NC 3 Skip NO 4 Skip NC 5 Stop NO Skip NO 6 Stop NO Skip NC 7 Stop NC Skip NO 8 Stop NC Skip NC	0 D63	Inserire la corsa desiderata in 4 cifre (ad es. 0500 per corsa 500)

NB: nel caso di presenza di almeno una valvola di controllo dell'uscita stelo e di una valvola di controllo del rientro dev'essere di tipo W1732_ _ _ _

ACCESSORI

PIEDINI - MOD. A

Codice Ø Ø AB AH AO AT AU TR UH H₁ H₂ Peso [g]

W0950632001 63 9 50 47 6 32 50 75 190 185 266

Nota: n. 1 pezzo per confezione completo di n. 2 viti

N.B.: per il fissaggio della testata posteriore è necessario utilizzare n.4 viti M8x40 UNI 5931 (vedi kit 0950636092)

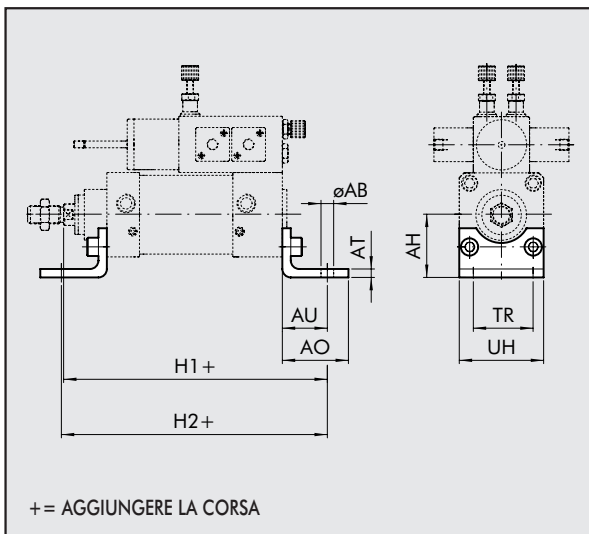

CERNIERA FEMMINA - MOD. B

Codice Ø B D E Ø G H₃ R S Peso [g]

W0950632003 63 70 40 32 16 190 17 12 394

Nota: fornita completa di n. 4 viti, n. 4 rosette, n. 2 seeger, n. 1 perno

N.B.: per il fissaggio della testata posteriore è necessario utilizzare n.4 viti M8x40 UNI 5931 (vedi kit 0950636092)

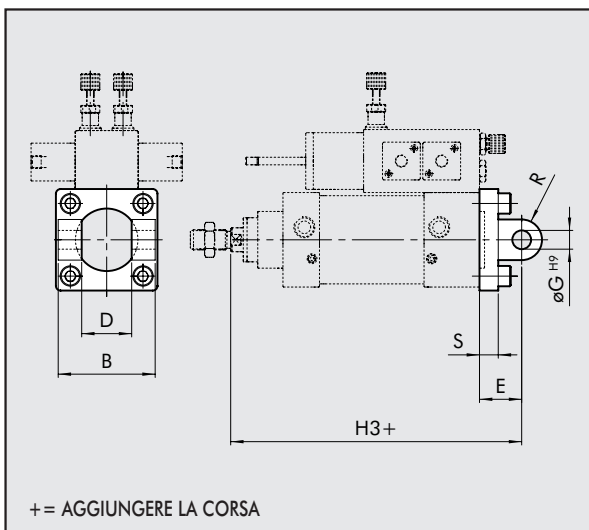



CERNIERA MASCHIO - MOD. BA

Codice Ø D E F Ø G H H₃ Peso [g]

W0950632004 63 40 32 17 16 12 190 316

Nota: fornita completa di n. 4 viti, n. 4 rosette
 N.B.: per il fissaggio della testata posteriore é necessario utilizzare n.4 viti M8x40 UNI 5931
 (vedi kit 0950636092)

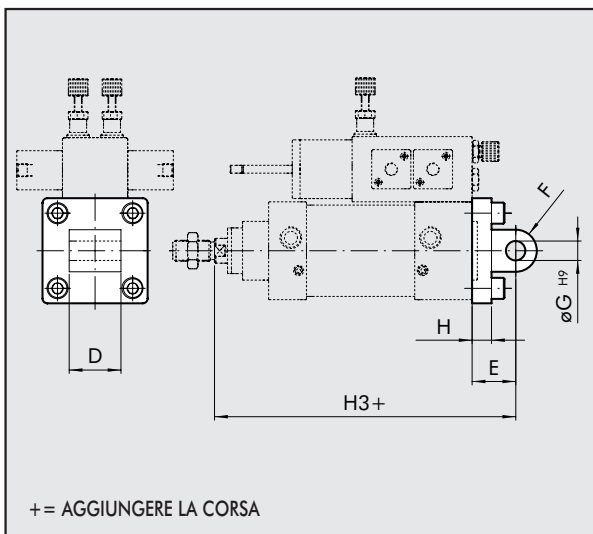

CERNIERA MASCHIO SNODATA - MOD. BAS

Codice Ø cil. E F H H₃ M N Peso [g]

W0950632006 63 32 24 12 190 16 21 336

Nota: fornita completa di n. 4 viti, n. 4 rosette
 N.B.: per il fissaggio della testata posteriore é necessario utilizzare n.4 viti M8x40 UNI 5931
 (vedi kit 0950636092)

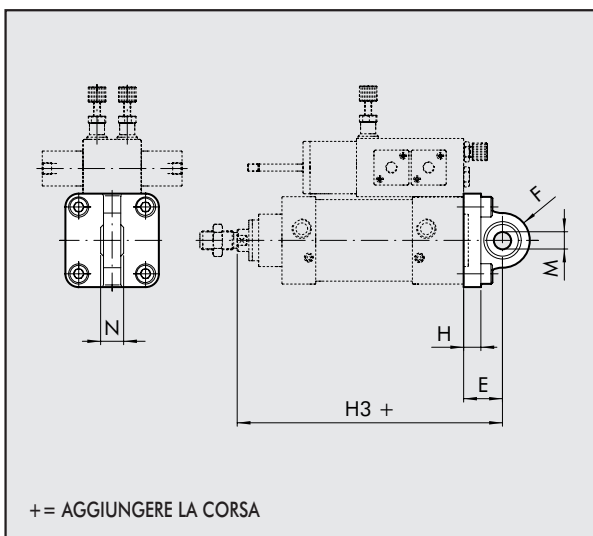

CONTROCERNIERA "CETOP" PER MOD. B. - MOD. GL

Codice Ø A B C D E F G H I L M N Peso [g]

W0950632008 63 40 33 11 16 40 50 63 75 63 32 12 15 440

Nota: fornita completa di n. 4 viti, n. 4 rosette

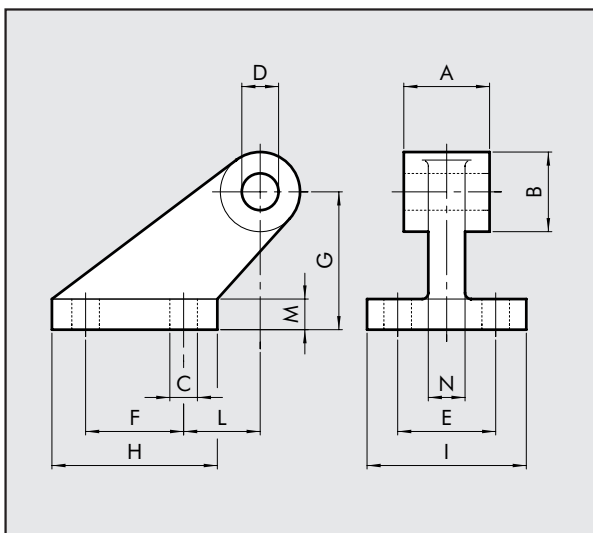

CONTROCERNIERA ISO PER MOD. B. - MOD. GS

Codice	Ø	B	C	D	E	G	J	L	M	N	Peso [g]
--------	---	---	---	---	---	---	---	---	---	---	----------

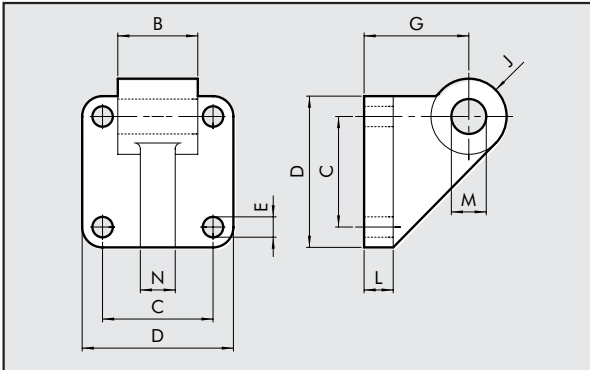

W0950632108	63	39.5	56.5	75	9	50	17	12	16	15	350
-------------	----	------	------	----	---	----	----	----	----	----	-----

Nota: fornita completa di n. 4 viti, n. 4 rosette

FLANGIA ANTERIORE - MOD. C

Codice	Ø	A ₁	A	B	S	B ₁	ØD ₄	W	Peso [g]
--------	---	----------------	---	---	---	----------------	-----------------	---	----------

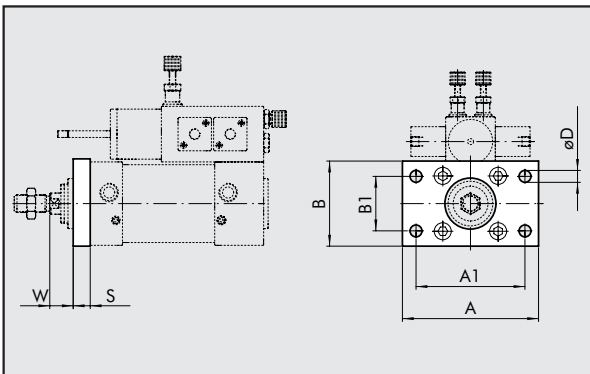

W0950632002	63	100	120	75	12	50	9	25	670
-------------	----	-----	-----	----	----	----	---	----	-----

Nota: fornita completa di n. 4 viti

FLANGIA POSTERIORE - MOD. C

Codice	Ø	A ₁	A	B	S	B ₁	ØD ₄	L	Peso [g]
--------	---	----------------	---	---	---	----------------	-----------------	---	----------

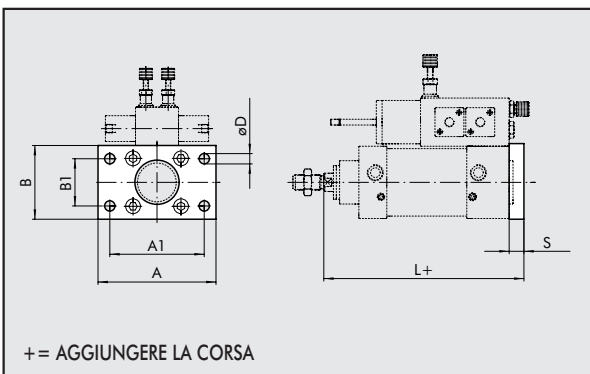

W0950632002	63	100	120	75	12	50	9	170	670
-------------	----	-----	-----	----	----	----	---	-----	-----

Nota: fornita completa di n. 4 viti

N.B.: per il fissaggio della testata posteriore è necessario utilizzare n.4 viti M8x40 UNI 5931 (vedi kit 0950636092)

DADO PER STELO - MOD. S

Codice	Ø	F	H	CH	Peso [g]
--------	---	---	---	----	----------

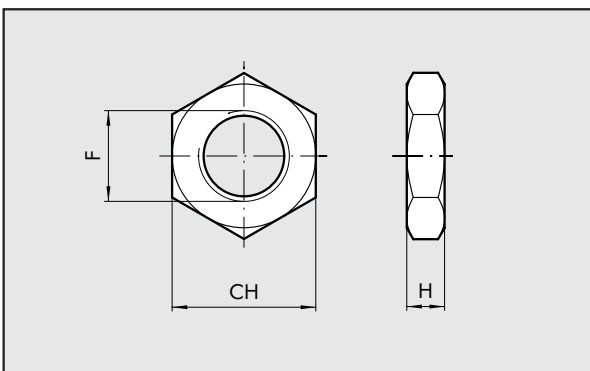

0950502010	63	M16x1.5	8	24	20
------------	----	---------	---	----	----

Nota: n. 1 pezzo per confezione



FORCELLA MOD. GK-M

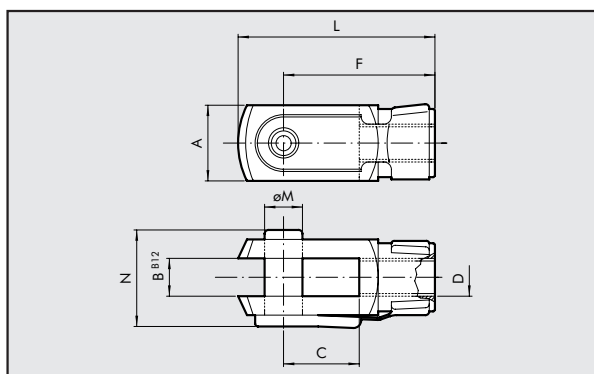

Codice	Ø	Ø M	C	B	A	L	F	D	N	Peso [g]
--------	---	-----	---	---	---	---	---	---	---	----------

W0950502020	63	16	32	16	32	83	64	M16x1.5	40	340
-------------	----	----	----	----	----	----	----	---------	----	-----

Nota: n. 1 pezzo per confezione

SNODO SFERICO - MOD. GA-M

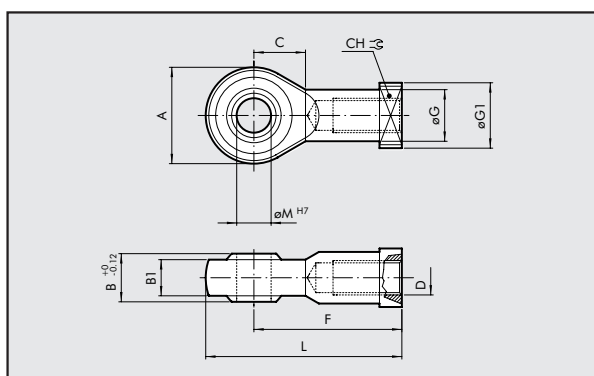

Codice	Ø	Ø M	C	B1	B	A	L	F	D	Ø G	CH	Ø G1	Peso [g]
--------	---	-----	---	----	---	---	---	---	---	-----	----	------	----------

W0950502025	63	16	22	15	21	42	85	64	M16x1.5	22	22	22	226
-------------	----	----	----	----	----	----	----	----	---------	----	----	----	-----

Nota: n. 1 pezzo per confezione

GIUNTO SNODATO - MOD. GA-K

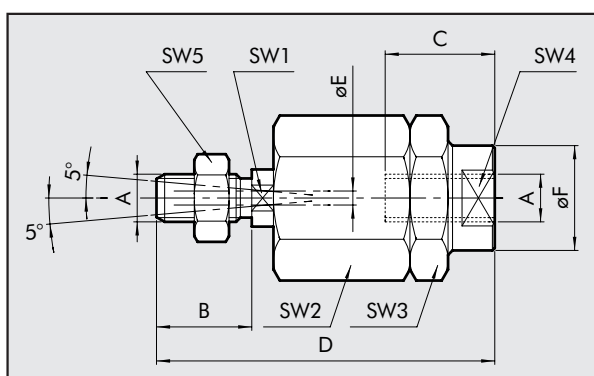

Codice	Ø	A	B	C	D	Ø F	Ø E	SW ₁	SW ₂	SW ₃	SW ₄	SW ₅	Peso [g]
--------	---	---	---	---	---	-----	-----	-----------------	-----------------	-----------------	-----------------	-----------------	----------

W0950502030	63	M16x1.5	32	32	103	32	4	20	41	41	30	24	620
-------------	----	---------	----	----	-----	----	---	----	----	----	----	----	-----

Nota: n. 1 pezzo per confezione

KIT VITI TESTATA POSTERIORE

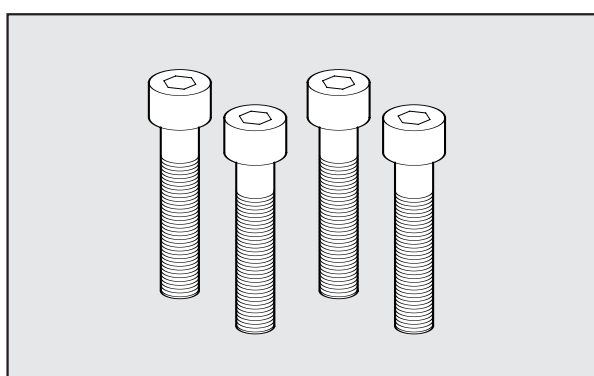

Codice	Descrizione
--------	-------------

0950636092	Kit viti fissaggio testata posteriore M8x40 UNI 5931
------------	--

Nota: n. 4 pezzi per confezione

STAFFA CILINDRI - VALVOLA SERIE KCV

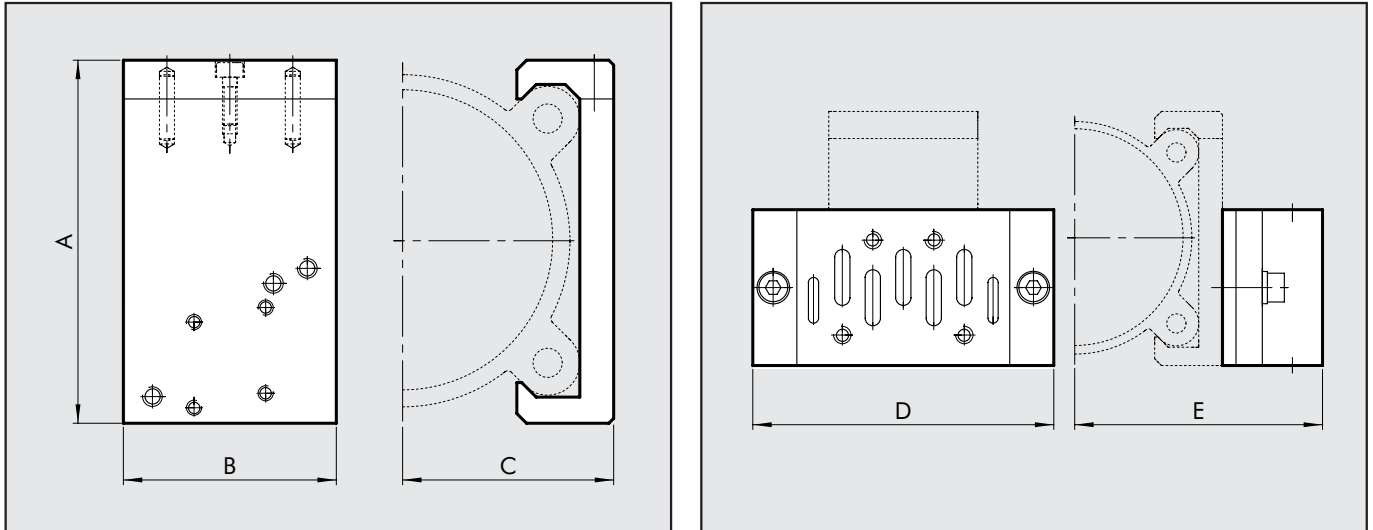

Cod.	Ø	A	B	C	ISO 1		ISO 2		Valvole applicabili	Peso [g]
					D	E	D	E		
0950632090	Ø 63	81.5	40	42	110	77	1124	83	MACH 16 Serie 70 1/8-1/4 ISO 1 - ISO 2	101

KIT FISSAGGIO VALVOLA SU STAFFA

Cod.	KIT per valvola	Composizione	Peso [g]
0950002003	MACH 16	N. 2 VITI TCE M3x25 con ROSETTA	4
0950002004	Serie 70 1/8-1/4	N. 2 VITI TCE M4x30 con ROSETTA	8
0950002001	ISO 1	ADATTATORE+BASE SIDE ISO 1 + VITI+ROSETTE	230
0950002002	ISO 2	ADATTATORE+BASE SIDE ISO 2 + VITI+ROSETTE	350

SCHEMA DI MONTAGGIO VALVOLE SU FRENO IDRAULICO

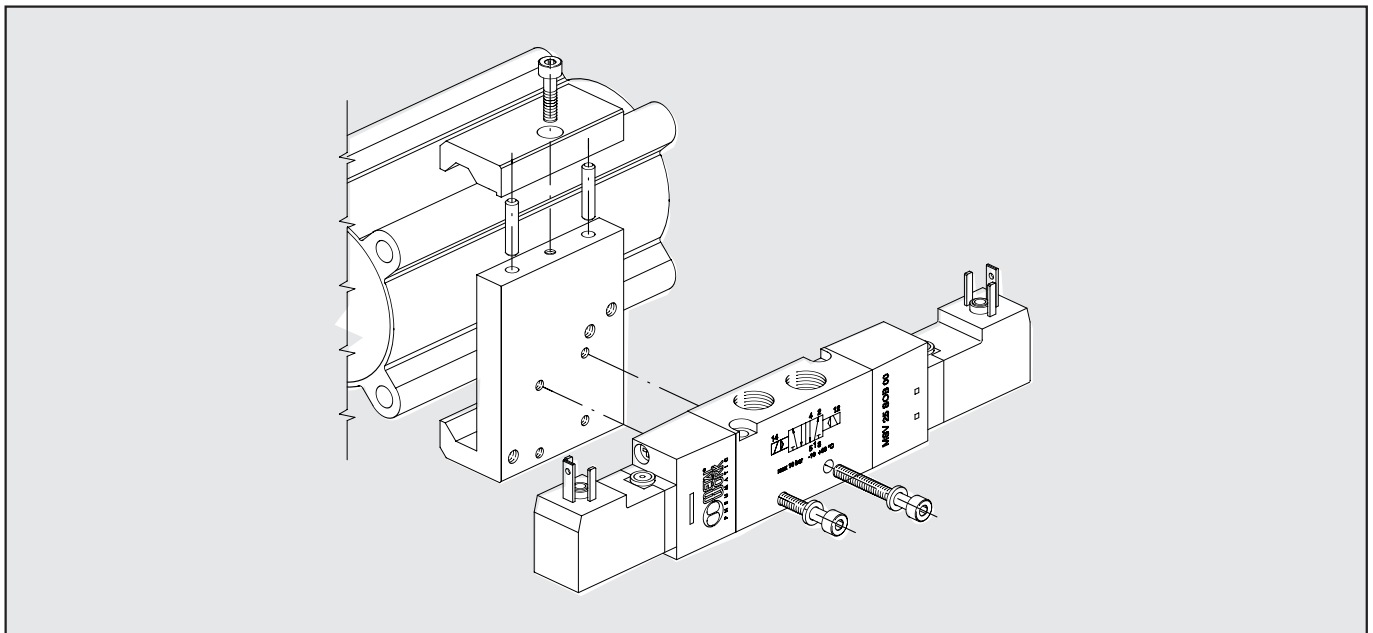



ACCESSORI: SENSORI MAGNETICI

SENSORI

Cod.	Descrizione
W0950000201	ACC. SENSORE REED DSM2-C525 HS
W0950000222	ACC. SENSORE E. HALL PNP DSM3-N225
W0950000232	ACC. SENSORE E. HALL NPN DSM3-M225

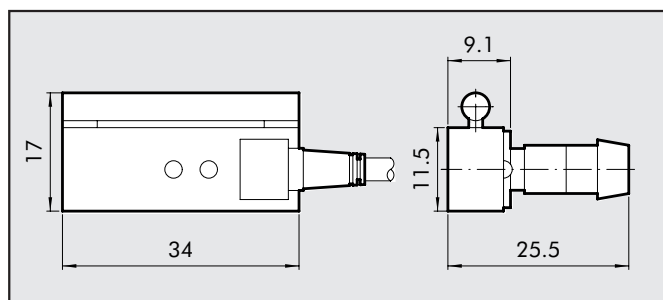

STAFFA PORTA SENSORI

Cod.	Descrizione
W0950000712	ACC. STAFFA D.50-63 DST 81

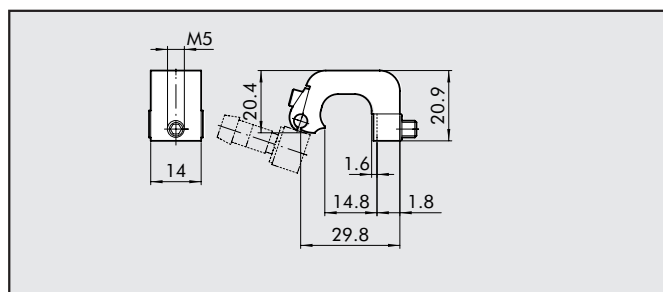

DATI TECNICI

Tipo		REED + VARISTORE + LED 2 fili	VERSIONE HALL PNP/NPN 3 FILI
Contatto		REED + VARISTORE + LED N.O.	EFFETTO HALL NO PNP/NPN
Tensione in AC/DC max	V	3÷48 V(DC); 3÷220 (AC)	6-24 V DC
Corrente max a 25°	mA	500	250
Potenza con carico induttivo	VA	10	-
Potenza con carico resistivo	Watt	50	6
Tempo di inserzione	m sec	1.2	0.8
Tempo di disinserzione	m sec	0.1	3
Punto di inserzione	Gauss	110	15
Punto di disinserzione	Gauss	95	8
Vita elettrica	-	10 ⁷ impulsi	10 ⁹ impulsi
Resistenza di contatto		0.1	-
Lunghezza cavo	m	2.5	2.5
Sezione cavo	mm ²	0.35	0.35
Materiale cavo		PVC Morbido	PVC Morbido
Circuito			

DC

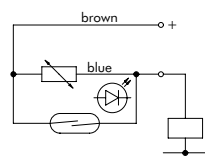

AC

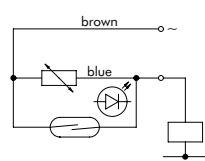

Versione NPN

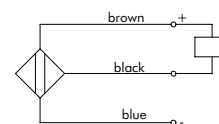

Versione PNP

